

# LELA +

## Leading Edge Label Applicator

El sistema LELA+ totalmente eléctrico es ideal para los fabricantes que buscan un sistema fiable y fácil de usar, que proporcione una aplicación de etiquetas sencilla sin necesidad de una conexión de aire.

Aplicación de etiqueta en caja producto terminado

El LELA+ cuenta con un sistema de rebobinado libre de rodillos, minimizando las piezas de desgaste y facilitando la carga de etiquetas. El LELA+ con capacidad para velocidades de hasta 120 FPM.

### CARACTERÍSTICAS PRINCIPALES

- Compacto
- Fácil de usar
- Etiquetador impulsado por un servomotor sin escobillas
- NO REQUIERE DE AIRE
- Libre de rodillos de acondicionamiento (sistema patentado)
- Preciso y fiable sin escobillas en el servo motor
- Sistema de placa de pelado de acero inoxidable
- Cambios de configuración sobre la marcha
- Pantalla LED con textos fácil de leer
- Auto diagnóstico



Aplicación de Barrido (wipe)



# ESPECIFICACIONES

LELA + 	Aplicador de etiquetas 	Caja producto terminado 
---	---	--

Módulo de Control



	LELA +
Velocidad de aplicación (Max)	120 FPM
Dimensiones de Etiqueta (Min)	1"W x 1"L
Dimensiones de Etiqueta (Max)	5"W x 8"L
Capacidad de Rollo	14" Diámetro Ext y 3" Diámetro Int
Requerimiento Eléctrico	110-240 VAC, 50-60 Hz, 2A Auto-Rango
Ambientales	41-104° F (5-40°C); 10-85% Humedad Relativa No Condensada
Dimensiones	31"W x 23"D x 19"H (813mm W x 585 mm D x 483 mm H)
Peso	38 lbs. Aplicador y soporte, no el de piso
Certificaciones	CE, CSA, FCC

Tipo de Aplicación



## Aplicación Automática Simplificada

Aplicador de Etiquetas simplemente el mejor.

Compacto el costo más bajo del mercado, fácil de usar.

El etiquetador se puede orientar para un pegado desde arriba o lateralmente.

Dispensado de etiquetas controlado con un servomotor que evita arrugas en la etiqueta.

### Vista Lateral

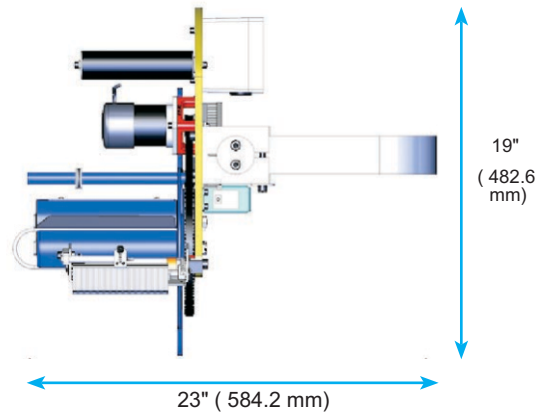

### Vista Superior

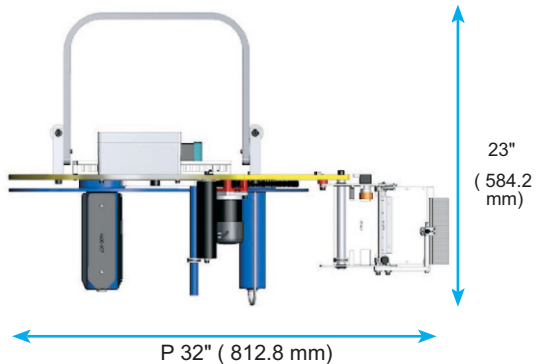

### Vista Frontal

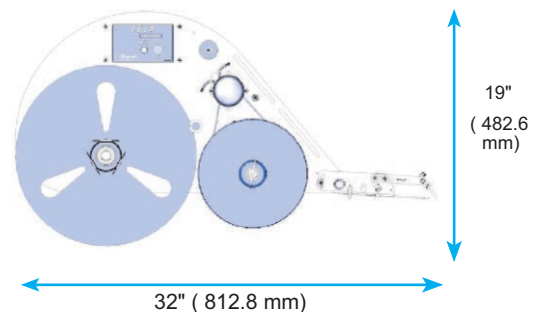

Para mayor información contáctenos  
 Vía Gustavo Baz No. 3990 Col. Barrientos  
 C.P. 54110 Tlalnepantla, Estado de México  
 Tel. (55) 5321 3190  
[diagraph@diagraph.com.mx](mailto:diagraph@diagraph.com.mx) / [ww.diagraph.com.mx](http://ww.diagraph.com.mx)

